

# BETTCHER Industries, Inc.

---

**Manuale d'uso ed Elenco dei ricambi per**

**BETTCHER®**

**E-Z EDGE**

---

**AFFILATRICE**

---

**Manuale n° 173503**

Stampato il: 15 giugno 2018  
TMC n° 814

Per l'assistenza scrivere a:  
BETTCHER INDUSTRIES INC.  
P.O. Box 336  
Vermilion, Ohio 44089-0336  
U.S.A.  
Tel.: 440/965-4422  
Tel.: 800/321-8763  
Fax: 440/328-4535

*Indirizzo Internet: <http://www.bettcher.com>*

Le informazioni contenute in questo documento sono soggette a modifiche senza preavviso.

Non è consentito riprodurre o trasmettere alcuna parte di questo documento, in nessun formato e con nessun mezzo, elettronico o meccanico, per nessuno scopo, senza l'esplicita autorizzazione scritta di Bettcher Industries Inc.

L'autorizzazione scritta a riprodurre per intero o in parte il presente documento viene concessa ai legittimi proprietari dell'affilatrice Bettcher® E-Z EDGE cui è allegato il presente Manuale d'uso.

Su richiesta, sono disponibili Manuali d'uso in lingue straniere. Inoltre, è possibile ordinare copie aggiuntive dei Manuali d'uso telefonando o scrivendo al Responsabile di zona, oppure al seguente indirizzo:

Bettcher Industries, Inc.  
P.O. Box 336  
Vermilion, Ohio 44089  
**Stati Uniti d'America**  
Tel: +1 440/965-4422  
Fax: +1 440/328-4535

BETTCHER GmbH  
Pilatusstrasse 4  
CH-6036 Dierikon  
**Svizzera**  
Tel: +011-41-41-348-0220  
Fax: +011-41-41-348-0229

Bettcher do Brasil Comércio de Máquinas Ltda.  
Av. Fagundes Filho, 145 Cj 101/102 - São Judas  
São Paulo - SP  
CEP 04304-010 - **Brasile**  
Tel: +55 11 4083 2516  
Fax: +55 11 4083 2515

*Le informazioni fornite nel presente Manuale d'uso sono importanti  
per la salute, il benessere e la sicurezza dell'operatore.  
Per garantire un uso corretto ed in piena sicurezza, leggere l'intero  
manuale prima di utilizzare questa unità.*



Copyright © 2018 Bettcher Industries, Inc.  
Tutti i diritti riservati  
Traduzione di istruzioni originali

# Indice

- Sezione 1..... *Sicurezza ed ergonomia*
- Sezione 2..... *Usò previsto*
- Sezione 3..... *Istruzioni per l'uso*
- Sezione 4..... *Manutenzione*
- Sezione 5..... *Pulizia*
- Sezione 6..... *Ricambi*
- Sezione 7..... *Indirizzi utili ed informazioni sul documento*

**BETTCHER®**

**E-Z EDGE**

---

**AFFILATRICE**

---





# Sezione 1

## Sicurezza ed ergonomia

### INDICE DELLA SEZIONE

Norme di sicurezza ed avvertenze .....	1-2
--	-----



## **Norme di sicurezza ed avvertenze**

Le diciture **Avvertenza** identificano condizioni che possono provocare serie lesioni all'utente.

Le diciture **Attenzione** identificano condizioni importanti per il funzionamento, la cura e la manutenzione della macchina.



A V V E R T E N Z A



**IL PRODUTTORE DECLINA QUALSIASI RESPONSABILITÀ  
PER EVENTUALI MODIFICHE NON AUTORIZZATE AL DESIGN,  
ALTERAZIONI  
O L'USO DI RICAMBI NON FORNITI DAL PRODUTTORE  
OPPURE  
PER L'USO DI PARTI NON PROGETTATE PER L'USO PER QUESTO  
MODELLO, INCLUSE EVENTUALI MODIFICHE DELLE PROCEDURE  
OPERATIVE APPORTATE DAL PROPRIETARIO O DAI SUOI  
DIPENDENTI.**

**L'USO DI PARTI DIVERSE DA QUELLE SPECIFICATE NELL'ELENCO  
DEI RICAMBI PER QUESTO MODELLO PUÒ CAUSARE IL BLOCCO  
DELLA LAMA, CON CONSEGUENTI CONDIZIONI OPERATIVE NON  
SICURE.**



# Sezione 2

# Uso previsto

## INDICE DELLA SEZIONE

Uso previsto.....	2-2
-------------------	-----



## **Uso previsto**

L' affilatrice Bettcher® E-Z EDGE è stata progettata per l'uso con i coltelli Whizard® Bettcher. Scopo di questo utensile è affilare il tagliente della lama in modo efficace ed economico.

L'uso dell' affilatrice Bettcher® E-Z EDGE permette all'operatore di lavorare con una lama costantemente affilata.

Il numero di modello dell' affilatrice Bettcher® E-Z EDGE, stampigliato sull'affilatoio per il diametro interno oppure sul posizionatore in plastica, indica il tipo di coltello Whizard® da utilizzare.





# Sezione 3 Istruzioni per l'uso

## INDICE DELLA SEZIONE

Norme di sicurezza .....	3-2
Procedura operativa – Modelli a lama dritta e Modelli a lama conica .....	3-3
Procedura operativa – Modelli a lama piatta .....	3-5



## Norme di sicurezza

L' affilatrice Bettcher® E-Z EDGE viene impiegata con i coltelli Whizard® Bettcher. Quando si lavora con l' affilatrice Bettcher® E-Z EDGE è necessario indossare apposite protezioni.



L'affilatura deve essere eseguita a debita distanza dal prodotto da lavorare, per evitarne l'eventuale contaminazione.



***Istruzioni per l'uso***

**Procedura operativa – Modelli a lama diritta e Modelli a lama conica**

**Modelli: 350, 440, 620, 500 e 750**

- Tenere il coltello Whizard® Bettcher® nella mano destra, con la lama rivolta verso il basso ed in funzione.
- Tenere l' affilatrice Bettcher® E-Z EDGE nella mano sinistra, con gli affilatoi rivolti verso il basso.
- Collocare il posizionatore dell' affilatrice Bettcher® E-Z EDGE sul portalama del coltello. Abbassare il posizionatore sul portalama fino ad incastrarlo nello stesso.

- Mantenendo il affilatrice Bettcher® E-Z saldamente sul portalama l'affilatoio per il filo esterno. Tenere l'affilatoio a esterno per alcuni secondi, pressione. Questa affilare il tagliente esterno



posizionatore dell' EDGE appoggiato del coltello, spingere contro la lama del coltello. contatto del tagliente applicando solo una lieve operazione consente di della lama.





## **Procedura operativa – Modelli a lama diritta e Modelli a lama conica** (segue)

**Modelli: 350, 440, 620, 500 e 750**

- Allontanare l'affilatoio per il filo esterno dal coltello e portare l'affilatoio per il filo interno a contatto del tagliente interno della lama per alcuni secondi, applicando solo una lieve pressione. Questa operazione consente di affilare il tagliente interno della lama.



*Nota: il movimento in avanti ed all'indietro deve essere effettuato una sola volta per affilare il tagliente della lama.*

*Nota: è importante mantenere coltello e posizionatore piatti uno sull'altro durante l'affilatura ed applicare una pressione molto leggera sulla lama con l'affilatoio per il filo interno. Non inclinare o muovere il coltello all'interno del posizionatore durante l'affilatura, per evitare il rischio di smussare il filo della lama.*

- Dopo aver eseguito il movimento in avanti ed all'indietro per affilare i taglienti della lama, sollevare il posizionatore allontanandolo dal coltello.



***Istruzioni per l'uso***

---

**Procedura operativa – Modelli a lama piatta**

**Modelli: 625, 505, 850, 880-B, 880-S, 1000, 1300, 1400, 1500, 1850 e 1880**

- Tenere il coltello Whizard® Bettcher nella mano destra, con la lama rivolta verso il basso ed in funzione.
- Tenere il coltello sopra l'affilatrice; inserire il coltello nel posizionatore inclinando leggermente verso il basso il lato destro della lama del coltello e facendolo scorrere sotto alla linguetta situata all'estremità destra del posizionatore. L'interasse della lama deve venirsi a trovare tra i due affilatoi.



- Applicando una leggerissima pressione, portare la lama a contatto con gli affilatoi e far scorrere il coltello sugli affilatoi in direzione dell'affilatoio per il diametro interno, fino all'arresto contro il posizionatore (circa 1,27 cm di corsa).
- Tenere la lama a contatto dell'affilatoio per il diametro interno per alcuni secondi, quindi far scorrere il coltello allontanandolo dall'affilatoio.



***Nota: il movimento in avanti ed all'indietro deve essere effettuato una sola volta, eseguendo una passata relativamente lenta.***

- Estrarre il coltello dal posizionatore.





# Sezione 4

# Manutenzione

## INDICE DELLA SEZIONE

Regolazione degli affilatoi – Modelli a lama diritta e Modelli a lama conica .....	4-2
Regolazione degli affilatoi – Modelli a lama piatta .....	4-4
Smontaggio – Modelli a lama diritta e Modelli a lama conica .....	4-5
Montaggio – Modelli a lama diritta e Modelli a lama conica .....	4-8
Smontaggio – Modelli a lama piatta .....	4-11
Montaggio – Modelli a lama piatta .....	4-14
Smontaggio – Modello 360 .....	4-17
Montaggio – Modello 360 .....	4-19
Ricerca ed eliminazione dei guasti .....	4-23



## **Regolazione degli affilatoi – Modelli a lama dritta e Modelli a lama conica**

**Modelli: 350, 440, 620, 500 e 750**

- Allentare la vite dell'affilatoio per il filo interno, situata nel relativo supporto. Rimuovere l'albero dell'affilatoio per il filo interno dal supporto ed estrarlo dal posizionatore.

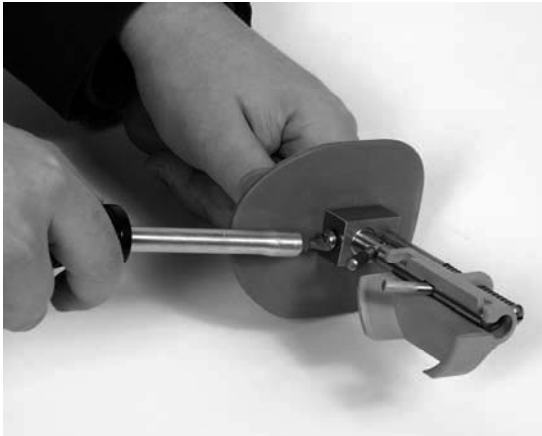

- Regolazione dell'affilatoio per il filo interno
  - Rimuovere la vite del coperchio all'estremità destra dell'albero dell'affilatoio per il filo interno.
  - Allentare la vite d'arresto all'interno dell'estremità destra dell'albero dell'affilatoio per il filo interno usando una chiave esagonale da 3/32".
  - Ruotare manualmente l'affilatoio per il filo interno per esporre una nuova superficie d'usura.
  - Serrare la vite d'arresto.
  - Rimontare la vite del coperchio all'estremità destra dell'albero dell'affilatoio per il filo interno.







**Manutenzione**

---

**Regolazione degli affilatoi – Modelli a lama dritta e Modelli a lama conica**  
Modelli: 350, 440, 620, 500 e 750

- Regolazione dell'affilatoio per il filo esterno
  - Allentare la vite d'arresto all'interno dell'estremità sinistra dell'albero dell'affilatoio per il filo interno usando una chiave esagonale da 3/32".
  - Ruotare manualmente l'affilatoio per il filo esterno per esporre una nuova superficie d'usura.
  - Serrare la vite d'arresto.



- Inserire l'albero dell'affilatoio per il filo interno nel posizionatore, inserendolo nel relativo supporto. Serrare la vite dell'affilatoio per il filo interno.





## **Regolazione degli affilatoi – Modelli a lama piatta**

**Modelli: 625, 505, 850, 880-B, 880-S, 1000, 1300, 1400 e 1500**

- Regolazione dell'affilatoio per il filo esterno
  - Allentare la vite dell'affilatoio per il filo esterno, situata alla sommità relativo supporto.
  - Ruotare manualmente l'affilatoio per il filo esterno per esporre una nuova superficie d'usura.
  - Serrare la vite dell'affilatoio.

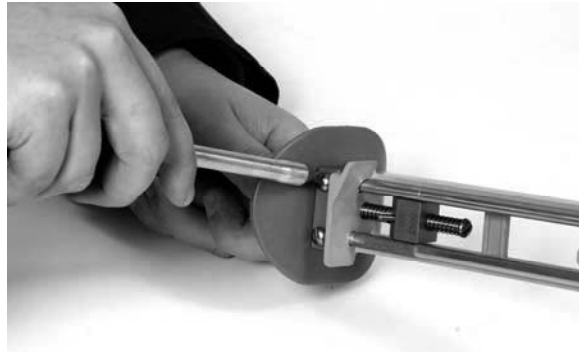

- Regolazione dell'affilatoio per il filo interno
  - Allentare la vite dell'affilatoio per il filo interno, situata alla sommità relativo supporto.
  - Ruotare manualmente l'affilatoio per il filo esterno per esporre una nuova superficie d'usura.
  - Serrare la vite dell'affilatoio per il filo interno.



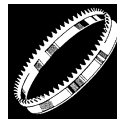

**Manutenzione**

**Smontaggio – Modelli a lama diritta e Modelli a lama conica**

**Modelli: 350, 440, 620, 500 e 750**

- Rimuovere la vite dell'asta caricata a molla ed estrarre il posizionatore e le molle.

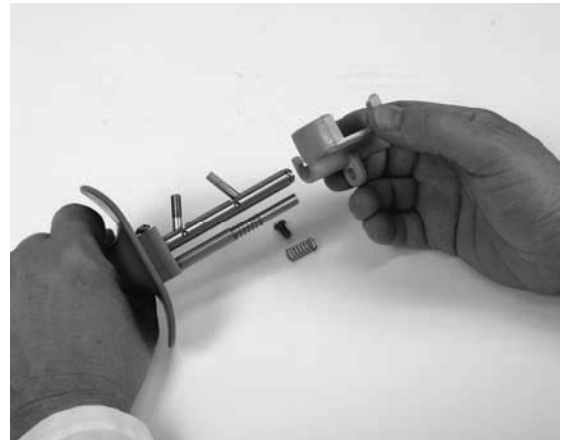
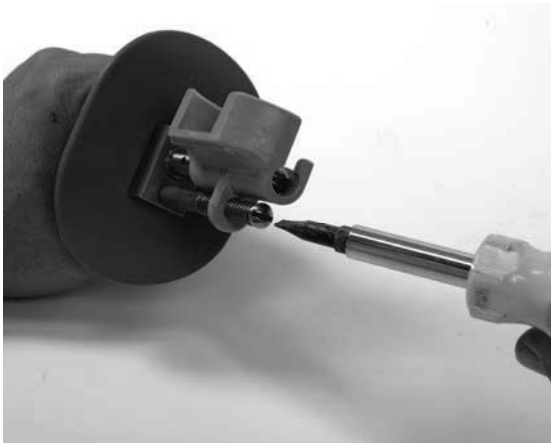

- Rimuovere la vite dell'affilatoio per il filo interno dal supporto ed estrarre l'albero dell'affilatoio.

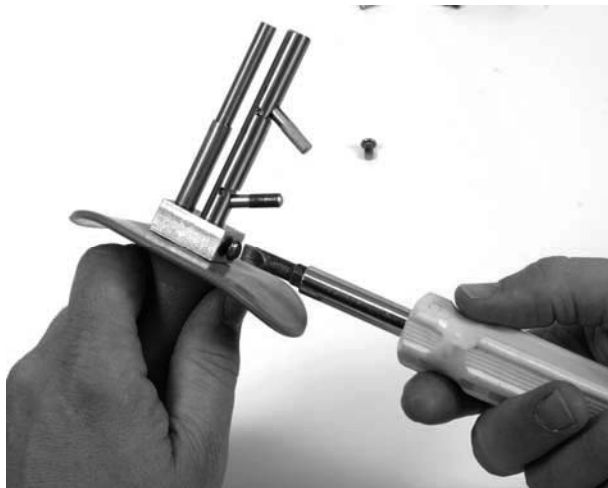



## Smontaggio – Modelli a lama dritta e Modelli a lama conica (segue)

Modelli: 350, 440, 620, 500 e 750

- Rimuovere la vite dell'impugnatura e separare l'impugnatura dal supporto dell'affilatoio.



- Rimozione dell'affilatoio per il filo interno

- Rimuovere la vite dell'affilatoio per il filo interno all'estremità destra dell'albero dell'affilatoio.
- Rimuovere la vite d'arresto all'interno dell'estremità destra dell'albero dell'affilatoio per il filo interno usando una chiave esagonale da 3/32".
- Estrarre il perno elastico.
- Rimuovere l'affilatoio per il filo interno.





**Manutenzione**

---

**Smontaggio – Modelli a lama diritta e Modelli a lama conica (segue)**

**Modelli: 350, 440, 620, 500 e 750**

- Rimozione dell'affilatoio per il filo esterno
  - Rimuovere la vite d'arresto all'interno dell'estremità sinistra dell'albero dell'affilatoio per il filo interno usando una chiave esagonale da 3/32".
  - Estrarre il perno elastico.
  - Rimuovere l'affilatoio per il filo esterno.





## Montaggio – Modelli a lama dritta e Modelli a lama conica

Modelli: 350, 440, 620, 500 e 750

- Inserire l'affilatoio per il filo esterno nell'albero dell'affilatoio per il filo interno.
  - Incastrare l'affilatoio per il filo esterno nel foro sinistro dell'albero dell'affilatoio per il filo interno.
  - Inserire il perno elastico nel relativo foro, verificando che le estremità del perno non fuoriescano oltre il diametro esterno dell'albero.
  - Installare la vite d'arresto nell'estremità sinistra dell'albero dell'affilatoio per il filo interno e serrare la vite.



- Inserire l'affilatoio per il filo interno nel relativo albero.
  - Incastrare l'affilatoio per il filo interno nel foro destro del relativo albero.
  - Inserire il perno elastico nel relativo foro, verificando che le estremità del perno non fuoriescano oltre il diametro esterno dell'albero.
  - Installare la vite d'arresto nell'estremità destra dell'albero dell'affilatoio per il filo interno e serrare la vite.
  - Installare la vite del coperchio all'estremità destra dell'albero dell'affilatoio per il filo interno.





**Manutenzione**

**Montaggio – Modelli a lama diritta e Modelli a lama conica (segue)**

Modelli: 350, 440, 620, 500 e 750

- Installare il supporto dell'affilatoio nell'impugnatura, allineando i fori. Fissare serrando la vite dell'impugnatura.



- Inserire l'albero dell'affilatoio per il filo interno nel relativo supporto.
  - La parte piatta della chiave all'estremità con il diametro minore deve essere rivolta verso l'alto e deve essere allineata al foro della vite presente nel supporto dell'affilatoio.
  - Installare e serrare la vite dell'affilatoio per il filo interno.

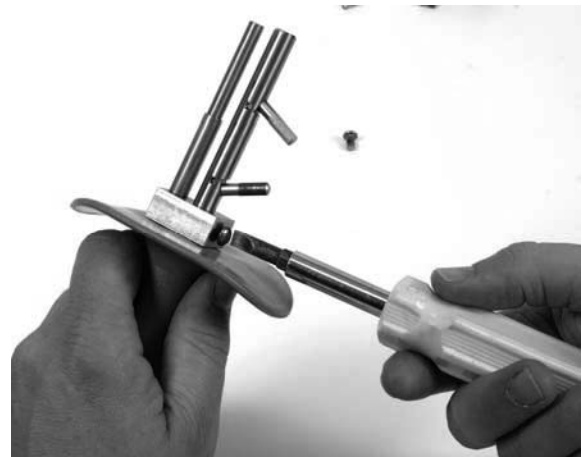



---

**Montaggio – Modelli a lama dritta e Modelli a lama conica (segue)**

**Modelli: 350, 440, 620, 500 e 750**

- Installare il posizionario.
  - Inserire una molla sull'asta.
  - Far scorrere il posizionario sulla molla e sugli affilatoi.
  - Inserire la seconda molla sull'asta.
  - Installare e serrare la vite dell'asta caricata a molla.

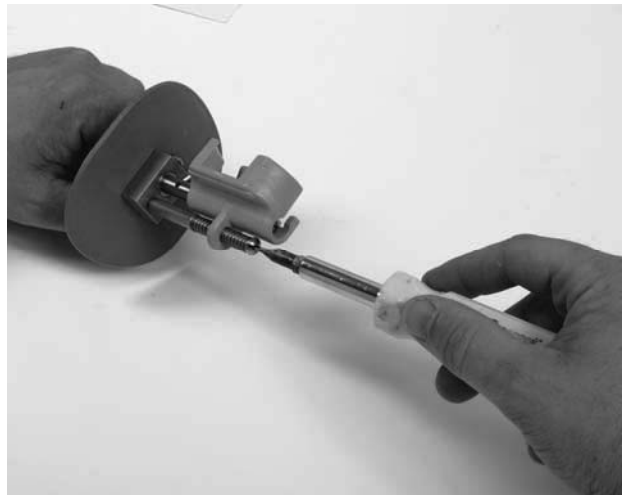

- Verificare che il posizionario sia libero di muoversi in avanti ed all'indietro lungo le aste.





**Manutenzione**

**Smontaggio – Modelli a lama piatta**

Modelli: 625, 505, 850, 880-B, 880-S, 1000, 1300, 1400, 1500, 1850, e 1880

- Rimuovere l'affilatoio per il diametro interno.
  - Rimuovere la vite dell'affilatoio per il diametro interno.
  - Rimuovere la molla.
  - Estrarre l'affilatoio per il diametro interno dalla relativa asta.



- Rimuovere la vite dell'asta dell'affilatoio per il diametro interno. Quindi, rimuovere l'asta dell'affilatoio per il diametro interno.

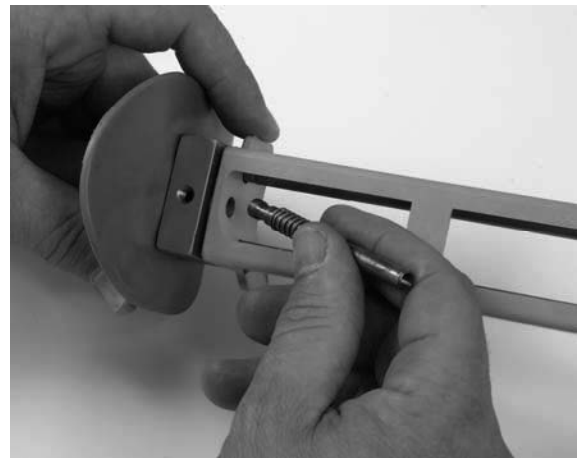



## Smontaggio – Modelli a lama piatta (segue)

Modelli: 625, 505, 850, 880-B, 880-S, 1000, 1300, 1400, 1500, 1850, e 1880

- Rimuovere il posizionatore per il diametro interno.

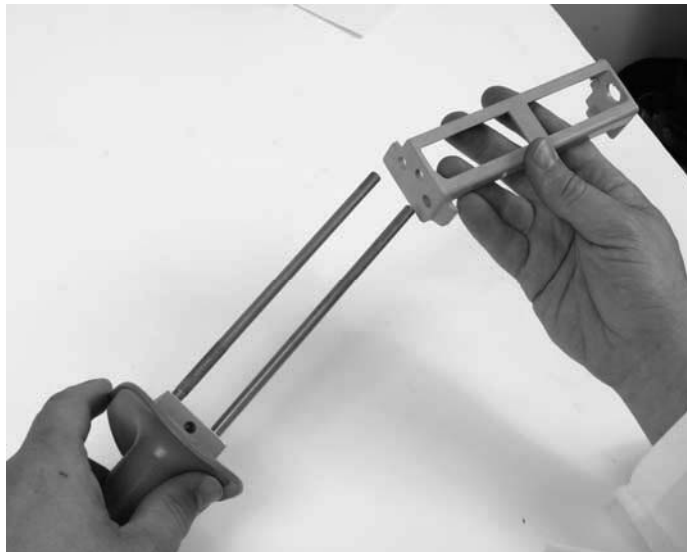

- Rimozione dell'affilatoio per il filo esterno
  - Allentare la vite dell'affilatoio per il filo esterno.
  - Rimuovere l'affilatoio per il filo esterno dal relativo supporto.

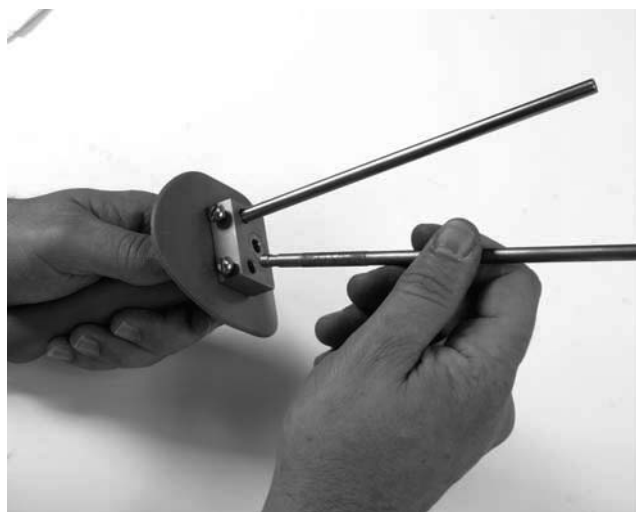
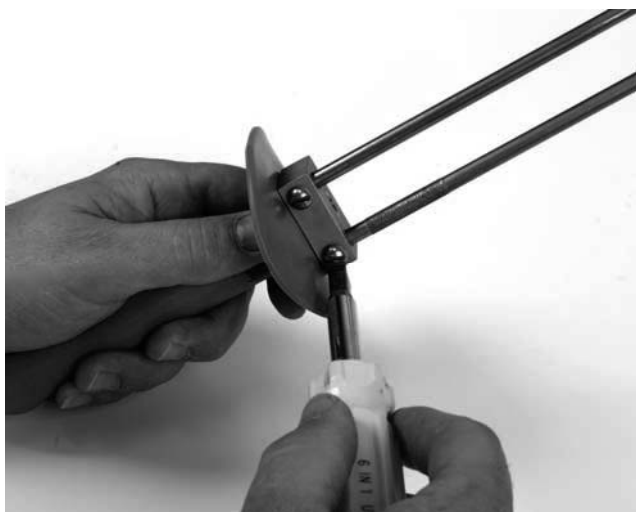



**Manutenzione**

**Smontaggio – Modelli a lama piatta (segue)**

Modelli: 625, 505, 850, 880-B, 880-S, 1000, 1300, 1400, 1500, 1850, e 1880

- Rimozione dell'affilatoio per il filo interno
  - Allentare la vite dell'affilatoio per il filo interno.
  - Rimuovere l'affilatoio per il filo interno dal relativo supporto.

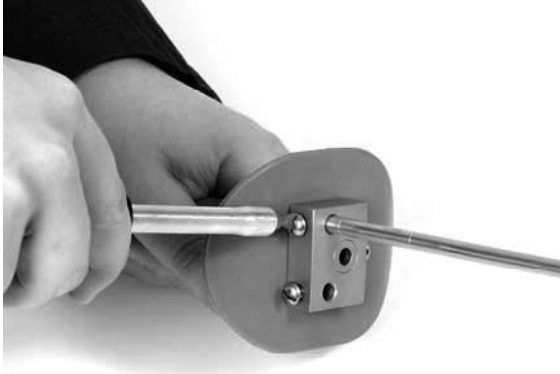

- Rimuovere la vite dell'impugnatura ed estrarre il supporto dell'affilatoio dall'impugnatura.

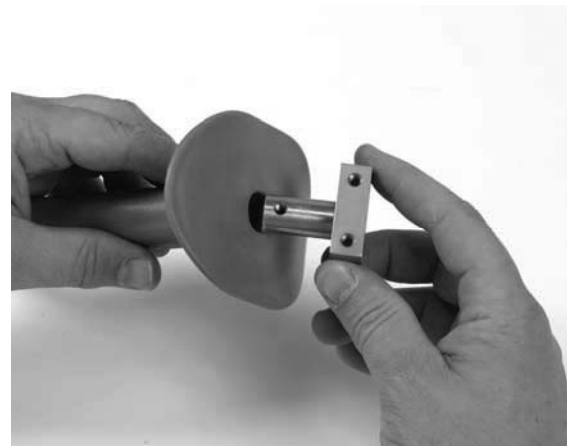



## Montaggio – Modelli a lama piatta

Modelli: 625, 505, 850, 880-B, 880-S, 1000, 1300, 1400, 1500, 1850, e 1880

- Installare il supporto dell'affilatoio nell'impugnatura, allineando i fori. Fissare serrando la vite dell'impugnatura.

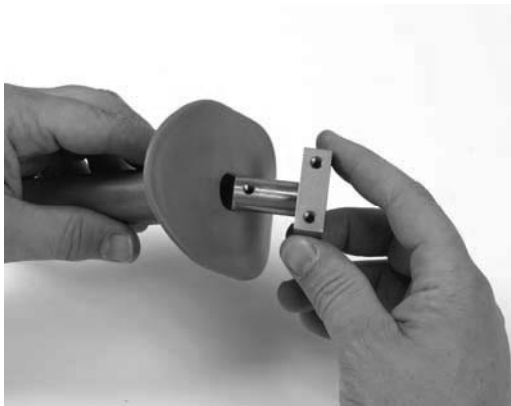

- Avvitare le tre viti nel supporto dell'affilatoio.
- Installare l'affilatoio per il filo interno nel relativo supporto. Serrare la vite dell'affilatoio per il filo interno.





**Manutenzione**

---

**Montaggio – Modelli a lama piatta (segue)**

Modelli: 625, 505, 850, 880-B, 880-S, 1000, 1300, 1400, 1500, 1850, e 1880

- Installare l'affilatoio per il filo esterno nel relativo supporto. Serrare la vite dell'affilatoio per il filo esterno.

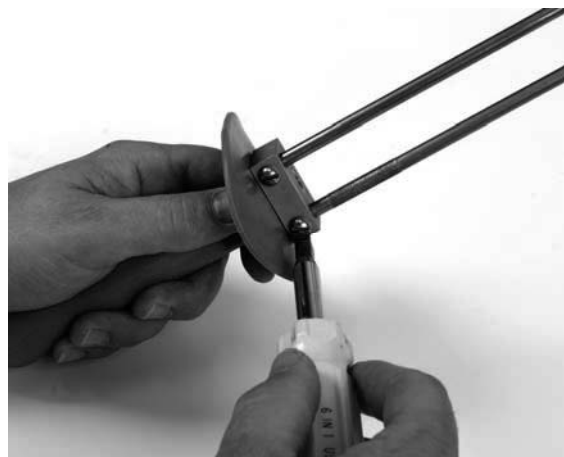

- Far scorrere il posizionatore sugli affilatoi orientando i tre fori di dimensioni minori verso il supporto.

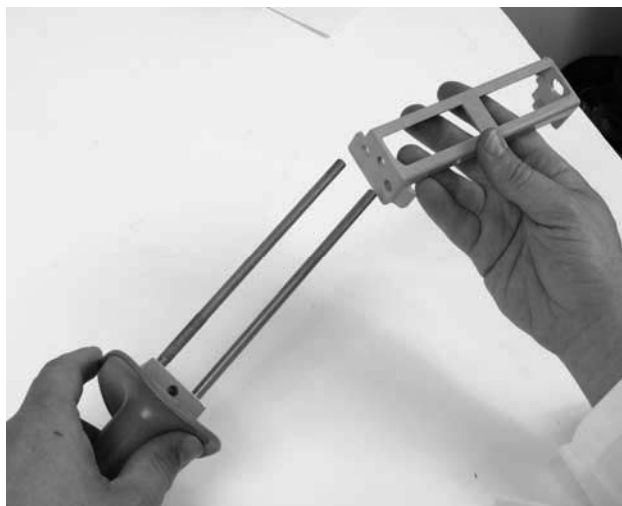



**Montaggio – Modelli a lama piatta (segue)**

Modelli: 625, 505, 850, 880-B, 880-S, 1000, 1300, 1400, 1500, 1850, e 1880

- Inserire una molla nell'estremità scanalata dell'affilatoio per il diametro interno.



- Inserire l'affilatoio per il diametro interno, completo di molla, nel posizionatore e nel relativo supporto. Serrare la vite dell'asta dell'affilatoio per il diametro interno.

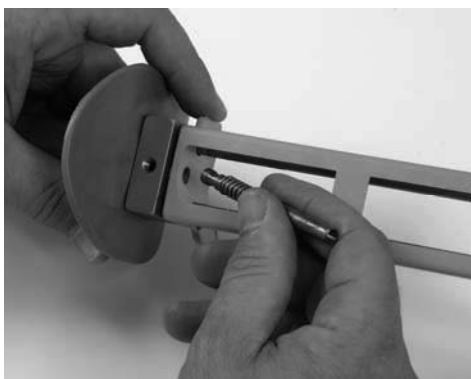

- Inserire l'affilatoio per il diametro interno sulla relativa asta. Inserire una molla sull'asta dell'affilatoio. Installare e serrare la vite dell'affilatoio per il diametro interno.





## Manutenzione

### Smontaggio – Modello 360

- Rimozione dell'affilatoio per il diametro interno
  - Rimuovere la vite dell'affilatoio per il diametro interno.
  - Rimuovere la molla.



- Rimuovere la vite dell'asta caricata a molla ed estrarre asta, affilatoio per il diametro interno, molla e posizionatore.

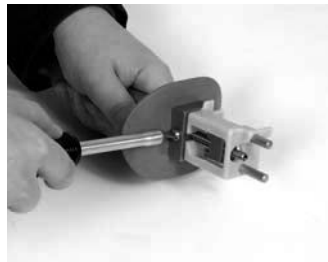

- Separare l'asta caricata a molla, l'affilatoio per il diametro interno, la molla ed il posizionatore.
- Rimozione dell'affilatoio per il filo esterno
  - Allentare la vite dell'affilatoio.
  - Rimuovere l'affilatoio dal relativo supporto.

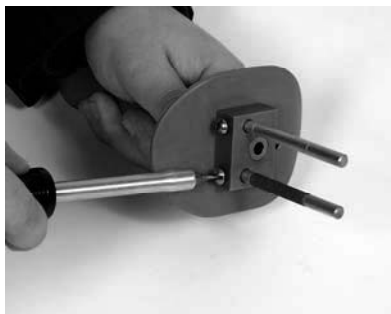



## Smontaggio – Modello 360 (segue)

- Rimozione dell'affilatoio per il filo interno
  - Allentare la vite dell'affilatoio.
  - Rimuovere l'affilatoio dal relativo supporto.

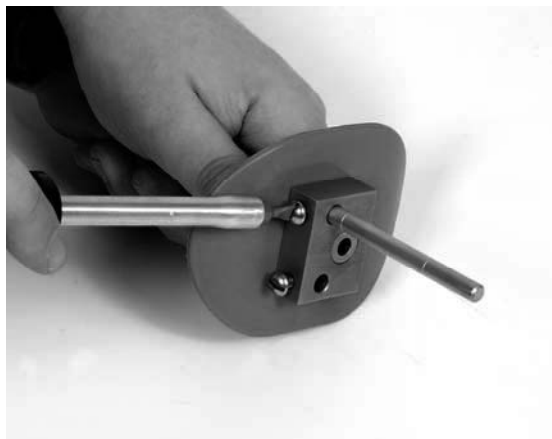

- Rimuovere la vite dell'impugnatura ed estrarre il supporto dell'affilatoio dall'impugnatura.

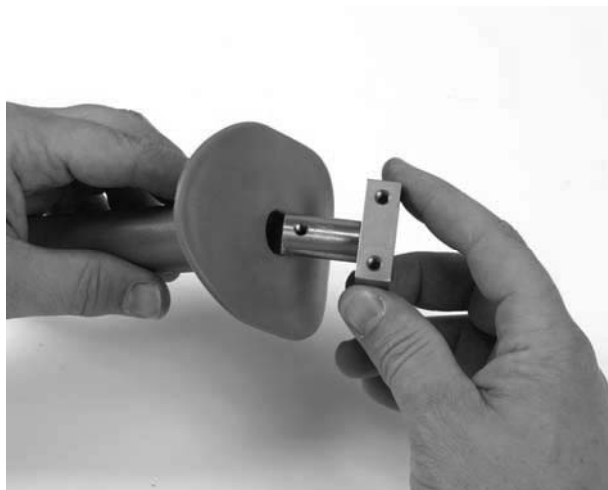





**Manutenzione**

**Montaggio – Modello 360**

- Installare il supporto dell'affilatoio nell'impugnatura, allineando i fori. Fissare serrando la vite dell'impugnatura.

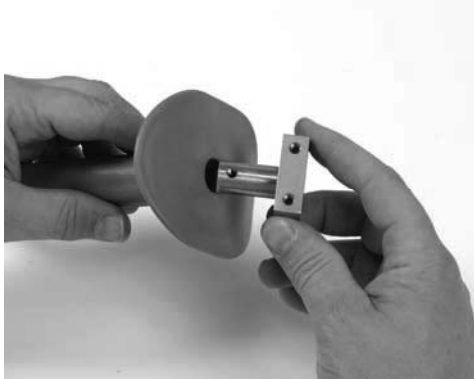

- Preassemblare l'asta caricata a molla, l'affilatoio per il diametro interno e le molle.
  - Inserire l'affilatoio per il diametro interno sull'asta caricata a molla in modo che la rientranza presente sull'affilatoio combaci con la sporgenza presente al centro dell'asta caricata a molla.
  - Inserire una molla sull'asta, dietro all'affilatoio per il diametro interno.
  - Avvitare la vite dell'affilatoio per il diametro interno.
  - Inserire la seconda molla sull'estremità scanalata dell'asta caricata a molla.

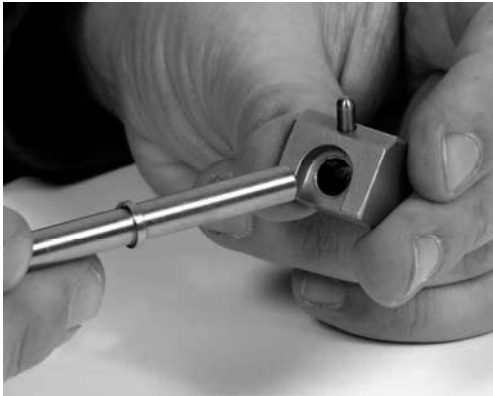



## Montaggio – Modello 360 (segue)

- Installare il gruppo asta caricata a molla nel relativo supporto. Serrare la vite dell'asta.

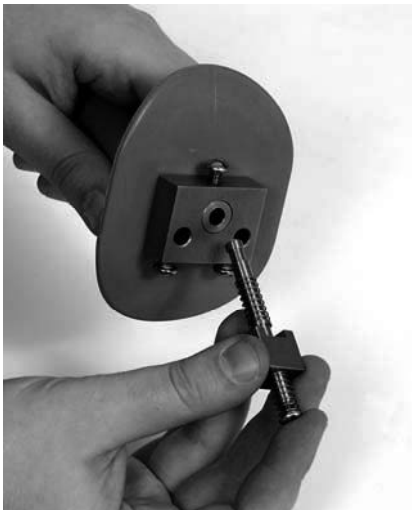

- Serrare la vite dell'affilatoio per il diametro interno caricato a molla.





## Manutenzione

### Montaggio – Modello 360 (segue)

- Installazione del posizionatore
  - Inserire l'asta caricata a molla, con il lato vite rivolto in avanti, nel foro grande all'estremità destra del posizionatore.
  - Premere la rientranza situata all'estremità sinistra del posizionatore sull'asta caricata a molla. Verificare che la molla si trovi all'interno del posizionatore.

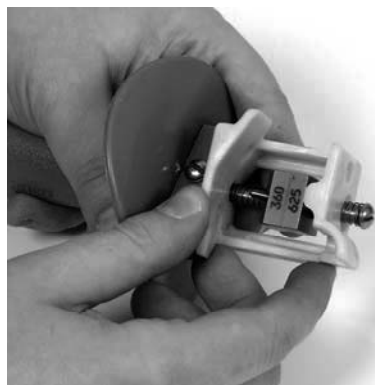

- Inserire l'affilatoio per il filo interno nei fori presenti nel posizionatore e nel relativo supporto. Verificare che l'affilatoio per il diametro interno sia rivolto verso l'alto. Serrare la vite dell'affilatoio per il filo interno.

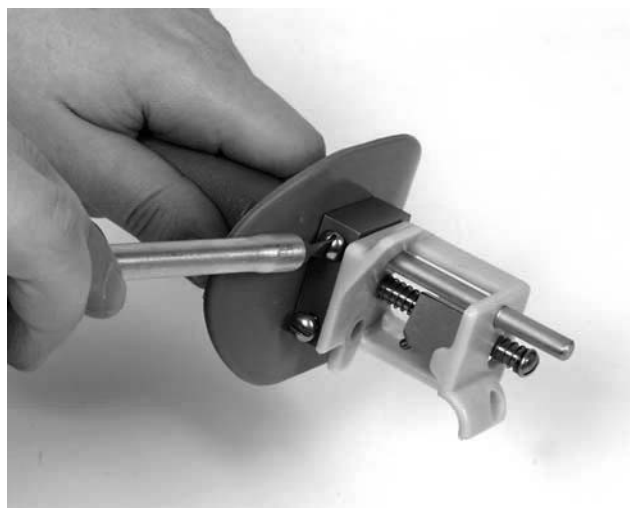



## Montaggio – Modello 360 (segue)

- Inserire l'affilatoio per il filo esterno nei fori presenti nel posizionatore e nel relativo supporto. Verificare che l'affilatoio per il diametro interno sia rivolto verso l'alto. Serrare la vite dell'affilatoio.

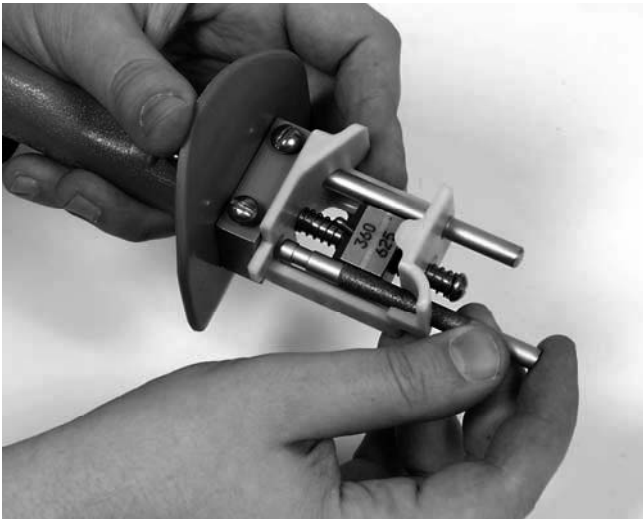

- Il posizionatore e l'affilatoio per il diametro interno devono scorrere liberamente sulle relative aste.



**Ricerca ed eliminazione dei guasti**

<i>PROBLEMA</i>	<i>PROBABILE CAUSA</i>	<i>RIMEDIO</i>
<i>La lama non si affila</i>	<i>Affilatoio usurato</i>	<i>Ruotare le aste o sostituire gli affilatoi</i>
	<i>Coltello inserito erroneamente nel posizionatore</i>	<i>Vedi Istruzioni per l'uso</i>
	<i>Affilatoio per il diametro interno usurato</i>	<i>Sostituirlo</i>
	<i>Affilatoio per il diametro interno errato</i>	<i>Controllare il numero del modello sull'affilatoio per il diametro interno e sostituirlo</i>
	<i>Affilatoio errato</i>	<i>Controllare la lunghezza dell'affilatoio e sostituirlo</i>
<i>Posizionatore/affilatoio per diametro interno impediti nel movimento</i>	<i>Residui del prodotto sui componenti</i>	<i>Smontare e pulire i componenti</i>





# Sezione 5

# Pulizia

## INDICE DELLA SEZIONE

Pulizia giornaliera .....	5-2
---------------------------	-----



## **Pulizia giornaliera**

Pulire giornalmente l' affilatrice Bettcher® E-Z EDGE. Per ottenere risultati ottimali, pulire l'E-Z EDGE con il detergente per servizio pesante Bettcher **EXTRA** Heavy Duty Cleaner, diluito in base alle istruzioni riportate sulla confezione. Ultimata la pulizia, sciacquare bene l'utensile con acqua calda ed asciugarlo accuratamente.





# Sezione 6

## Ricambi

### INDICE DELLA SEZIONE

Modelli a lama diritta.....	6-2
Modelli a lama conica .....	6-4
Modelli a lama piatta.....	6-6
Soluzioni detergenti .....	6-8
Equipaggiamento opzionale .....	6-8



**Modelli a lama diritta**

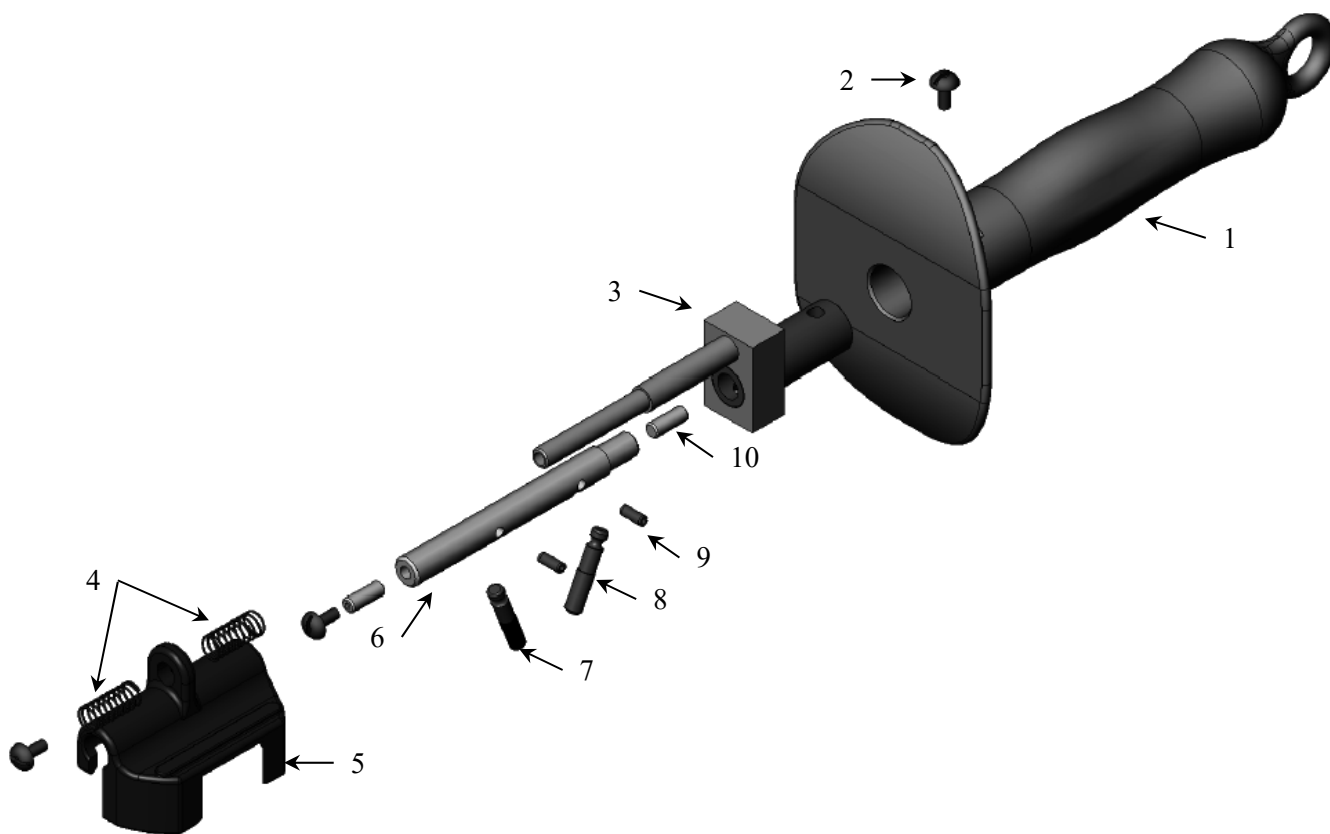



**Ricambi**

**Modelli a lama diritta**

<i>Numero</i>	<i>Descrizione</i>	<i>Modello 350M2/ Q350</i>	<i>Modello 440M2/ Q440</i>	<i>Modello 620M2/ Q620</i>	<i>Modello 500M2/ Q500</i>	<i>Modello 750M2</i>	<i>Modello Q750/ X750</i>	<i>Qtà.</i>
	<i>Gruppo completo</i>	183905	183906	183892	183907	183908	102988	
1	<i>Impugnatura</i>	183909	183909	183909	183909	183909	183909	1
2	<i>Vite</i>	123236	123236	123236	123236	123236	123236	4
3	<i>Gruppo supporto asta</i>	163119	163119	163119	163119	163119	163119	1
4	<i>Molla di compressione</i>	103123	103123	103123	103123	103123	103123	2
5	<i>Posizionatore</i>	183910	183911	183894	183912	183913	102989	1
6	<i>Supporto affilatore per filo interno</i>	163112	163112	163114	163112	163112	163112	1
7	<i>Affilatore per filo interno</i>	163124	163124	163124	163124	163124	173509	1
8	<i>Affilatore per filo esterno</i>	183893	183893	183893	183893	183893	102987	1
9	<i>Perno elastico</i>	122431	122431	122431	122431	122431	122431	2
10	<i>Vite d'arresto</i>	120054	120054	120054	120054	120054	120054	2

<i>Numero</i>	<i>Descrizione</i>	<i>Modello X350</i>	<i>Modello X440</i>	<i>Qtà.</i>
	<i>Gruppo completo</i>	107254	107255	
1	<i>Impugnatura</i>	183909	183909	1
2	<i>Vite</i>	123236	123236	4
3	<i>Gruppo supporto asta</i>	163119	163119	1
4	<i>Molla di compressione</i>	103123	103123	2
5	<i>Posizionatore</i>	183910	107251	1
6	<i>Supporto affilatore per filo interno</i>	163114	163114	1
7	<i>Affilatore per filo interno</i>	163124	163124	1
8	<i>Affilatore per filo esterno</i>	183893	183893	1
9	<i>Perno elastico</i>	122431	122431	2
10	<i>Vite d'arresto</i>	120054	120054	2



**Modelli a lama conica**

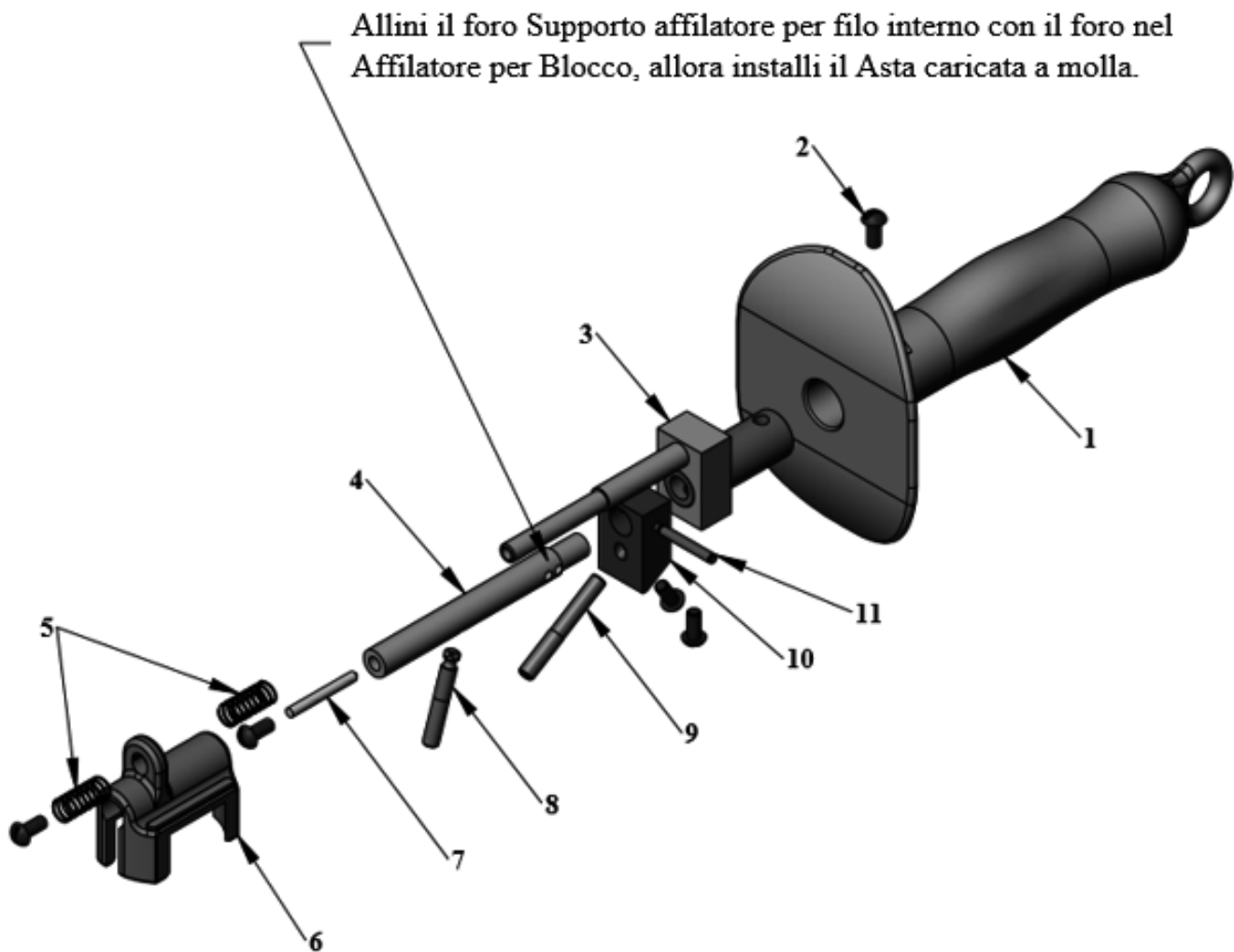



**Ricambi**

---

**Modelli a lama conica**

<i>Numero</i>	<i>Descrizione</i>	<i>Modello 350 lama conica</i>	<i>Qtà.</i>
	Gruppo completo	185523	
1	Impugnatura	183909	1
2	Vite	123236	5
3	Gruppo supporto asta	163119	1
4	Supporto affilatore per filo interno	173512	1
5	Molla di compressione	103123	2
6	Posizionatore	183910	1
7	Perno Della Forza	173513	1
8	Affilatore per filo interno	185727	1
9	Affilatore per filo esterno	185525	1
10	Affilatore per Blocco	173511	1
11	Asta caricata a molla	120166	1



**Modelli a lama piatta**

*In figura, modello 1300/1400*

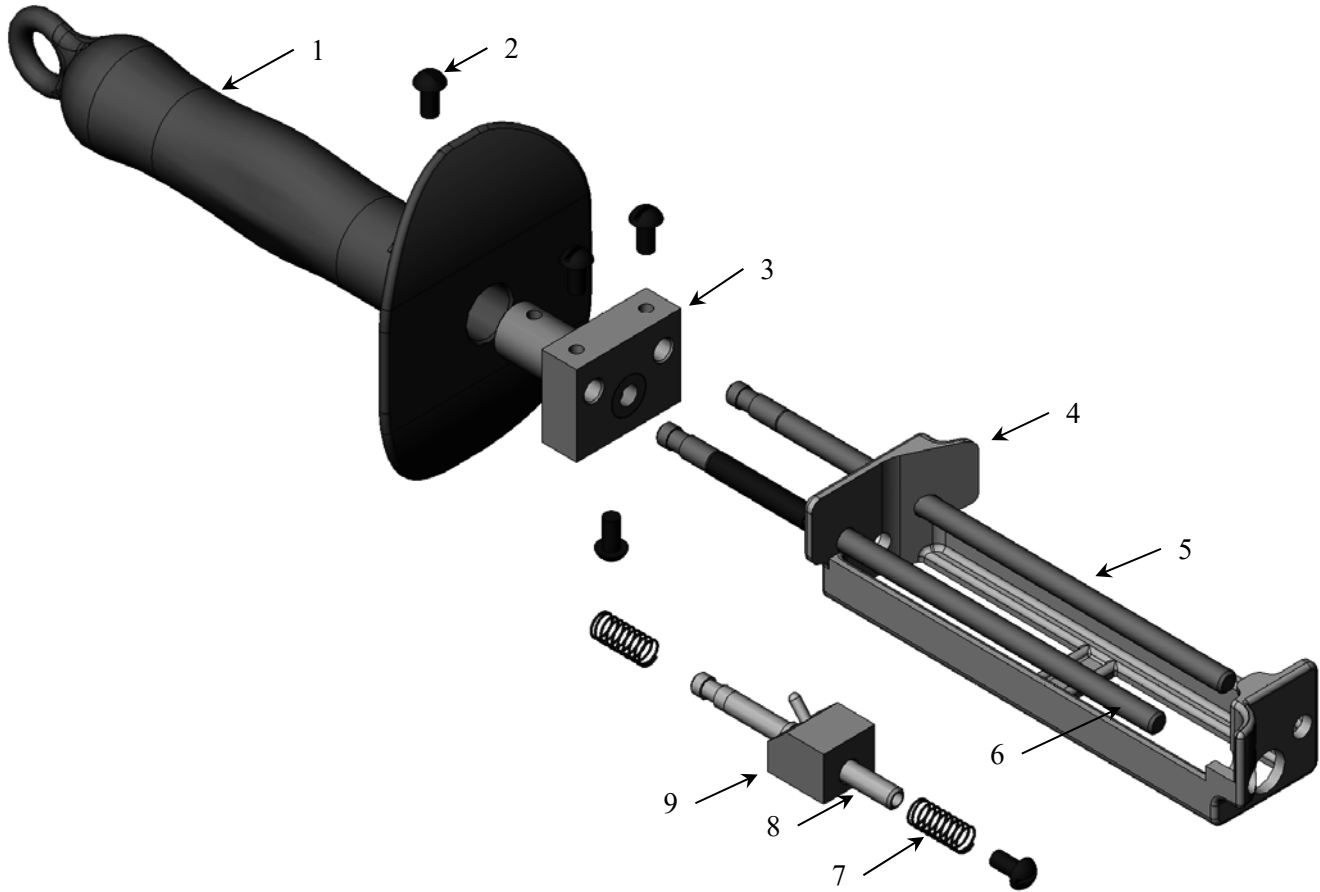



**Modelli a lama piatta**

<i>Numero</i>	<i>Descrizione</i>	<i>Modello 360</i>	<i>Modello 625</i>	<i>Modello 505</i>	<i>Modello 850 880B/880S</i>	<i>Modello 1850/1880</i>	<i>Qtà.</i>
	<i>Gruppo completo</i>	183928	183926	183927	183925	185683	
1	<i>Impugnatura</i>	183909	183909	183909	183909	183909	1
2	<i>Vite</i>	123236	123236	123236	123236	123236	5
3	<i>Gruppo supporto asta</i>	163109	163109	163109	163109	163109	1
4	<i>Posizionatore</i>	184975	183932	183933	183931	183931	1
5	<i>Asta non per affilatore</i>	173555	173553	173554	173552	173552	1
6	<i>Affilatore per filo esterno</i>	173551	173549	173550	173548	173548	1
7	<i>Molla di compressione</i>	103123	103123	103123	103123	103123	2
8	<i>Asta caricata a molla</i>	163108	163108	163107	163107	163107	1
9	<i>Gruppo affilatore per diametro interno</i>	163085	163085	163084	163084	163082	1

<i>Numero</i>	<i>Descrizione</i>	<i>Modello 1000/1500</i>	<i>Modello 1300/1400 (in figura)</i>	<i>Qtà.</i>
	<i>Gruppo completo</i>	173322	173298	
1	<i>Impugnatura</i>	183909	183909	1
2	<i>Vite</i>	123236	123236	5
3	<i>Gruppo supporto asta</i>	163109	163109	1
4	<i>Posizionatore</i>	183930	183930	1
5	<i>Asta non per affilatore</i>	173305	173305	1
6	<i>Affilatore per filo esterno</i>	173250	173250	1
7	<i>Molla di compressione</i>	103123	103123	2
8	<i>Asta caricata a molla</i>	163107	163107	1
9	<i>Gruppo affilatore per diametro interno</i>	163082	163083	1



## Soluzioni detergenti

Numero cat.	Descrizione
184331	Scatola di detergente <b>EXTRA Cleaner</b> (quattro flaconi da 1 gallone)
184332	Detergente <b>EXTRA Cleaner</b> (flacone da 1 gallone)

## Equipaggiamento opzionale

Numero cat.	Descrizione
122740	Mulinello Posizionatore Strumento





# Sezione 7

## Indirizzi utili ed informazioni sul documento

### INDICE DELLA SEZIONE

Indirizzi e telefoni utili.....	7-2
Identificazione del documento .....	7-3
Software e duplicati .....	7-3



**BETTCHER**  
**Industries, Inc.**

*Indirizzi utili ed informazioni sul documento*

---

## **Indirizzi e telefoni utili**

Per ulteriori informazioni, assistenza tecnica e pezzi di ricambio, contattate il Responsabile regionale, il Distributore oppure il Rappresentante Bettcher:

Bettcher Industries, Inc.  
P.O. Box 336  
Vermilion, Ohio 44089  
**Stati Uniti d'America**  
Tel: +1 440/965-4422  
Fax: +1 440/328-4535

BETTCHER GmbH  
Pilatusstrasse 4  
CH-6036 Dierikon  
**Svizzera**  
Tel: +011-41-41-348-0220  
Fax: +011-41-41-348-0229

Bettcher do Brasil Comércio de Máquinas Ltda.  
Av. Fagundes Filho, 145 Cj 101/102 - São Judas  
São Paulo - SP  
CEP 04304-010 - **Brasile**  
Tel: +55 11 4083 2516  
Fax: +55 11 4083 2515

Visitate il nostro sito all'indirizzo ***www.bettcher.com***



## **Identificazione del documento**

È possibile ordinare copie del presente Manuale d'uso, specificando il numero di identificazione (ID) indicato di seguito:

<i>ID del documento:</i>	<i>Manuale n° 173503</i>
<i>Descrizione del documento:</i>	<i>Manuale d'uso ed Elenco dei ricambi per l'affilatrice Bettcher® E-Z EDGE</i>
<i>Stampato il:</i>	<i>15 giugno 2018</i>

## **Software e duplicati**

Per ulteriori informazioni, contattare il Rappresentante regionale oppure:

*Bettcher Industries, Inc.  
Administrative Assistant/Engineering Department  
PO Box 336  
Vermilion, Ohio 44089  
USA*